

EZ ELECTRIC POWER STEERING
EINBAUANLEITUNG
FORD MUSTANG 1964-1967

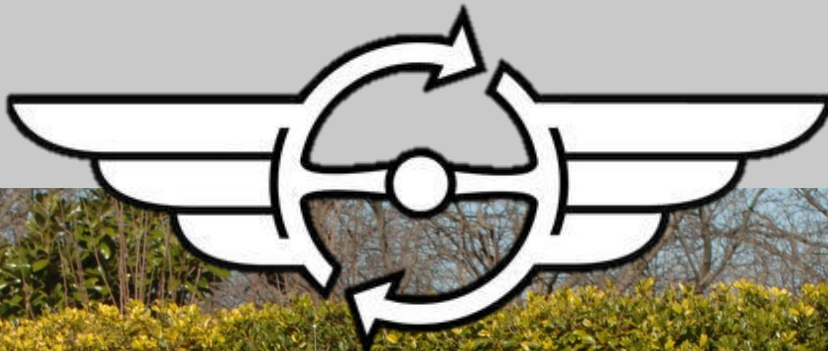

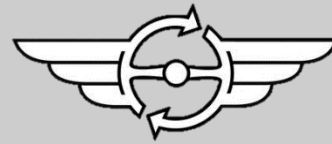

INHALT

1. Das Produkt _____	3
2. Übersicht _____	4
3. Einbau _____	5

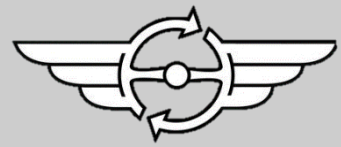

DAS PRODUKT

Vielen Dank für die Wahl eines EZ ELECTRIC POWER STEERING Systems. Sie haben sich für hochstehende Qualität, Zertifizierung und einfache Montage entschieden. Seit 2006 produzieren wir komplette Lenksäulen mit integrierten Servolenkungen. Alle Lenksäulen sind typenspezifisch maßgeschneidert für jede Art von Auto und wir haben annähernd 200 verschiedenen Typen an Lager! Für weitere Informationen über unsere Produkte (Servolenkungen und Replika Lenkräder) oder um eine Bestellung aufzugeben, besuchen Sie unsere Website www.ezpowersteering.de oder senden Sie eine E-Mail an info@ezpowersteering.nl. Wenn Sie Fragen bezüglich der Installation haben, kontaktieren Sie uns bitte via workshop@ezpowersteering.nl.

Version C1.2

Datum 08-02-2022

Um Fehler zu vermeiden, sollte diese Anleitung sorgfältig gelesen werden. Prüfen Sie, ob alle Teile des Sets vorhanden sind. Dies kann anhand der Abbildung in dieser Anleitung erfolgen. Vergleichen Sie vor dem Einbau die EZ POWER STEERING-Säule mit der Originalsäule. Prüfen Sie, ob die Abmessungen übereinstimmen. Passen Sie auch das Lenkrad an die Säule an.

Wenn Sie nicht über die nötigen Fähigkeiten oder Werkzeuge verfügen, lassen Sie die Installation von einem Fachmann durchführen. EZ ELECTRIC POWER STEERING kann nicht für einen fehlerhaften Einbau oder selbst verursachte Schäden haftbar gemacht werden.

Die Handbücher beziehen sich im Allgemeinen auf ein Fahrzeug mit Linkslenkung. In den meisten Fällen ist die Rechtslenker-Version spiegelbildlich zum Einbau eines Fahrzeugs mit Linkslenkung.

Wenn Sie der Meinung sind, dass in diesem Handbuch Änderungen erforderlich sind, würden wir uns über Ihre Bilder und Kommentare freuen. Mit Ihrem Feedback können wir unsere Handbücher verbessern!

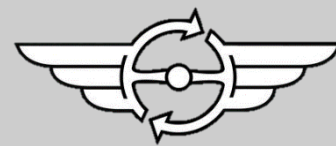

INHALT

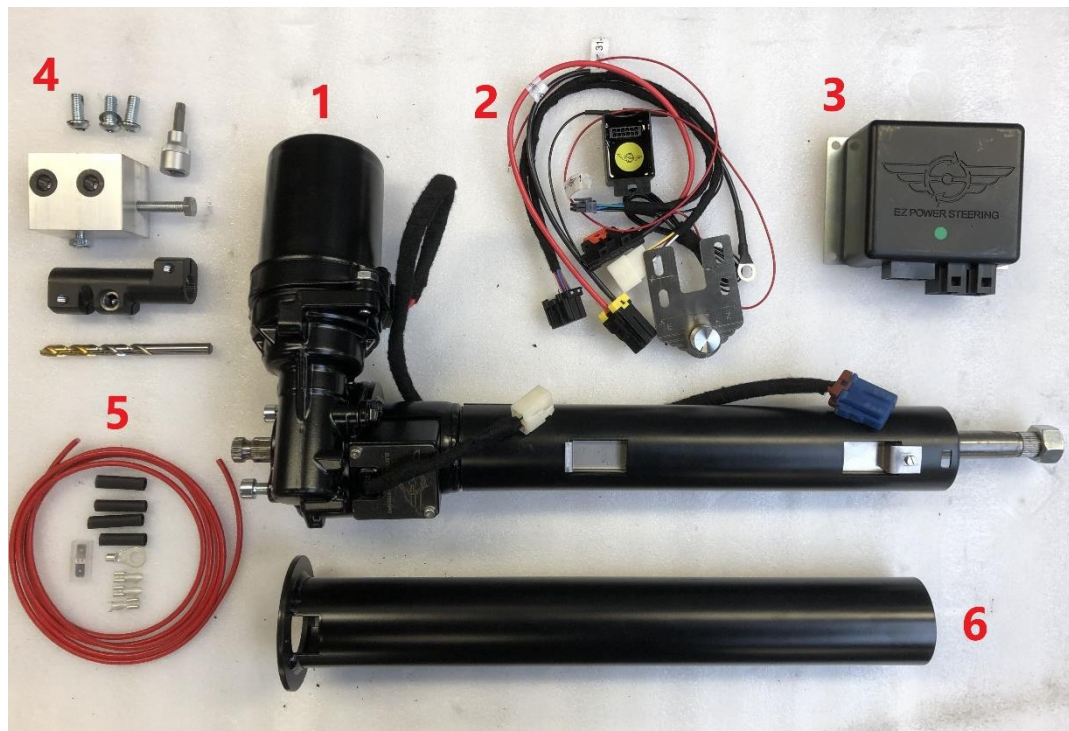

EZ-FMUST-1. EZ Powersteering, Komplette Satz

EZ-FMUST-2. Kabelbaum

EZ-FMUST-3. Steuergerät

EZ-FMUST-4. Bohrblock

EZ-FMUST-5. Plus Kabel Batterie

EZ-FMUST-6. Ausgangsmantelrohr

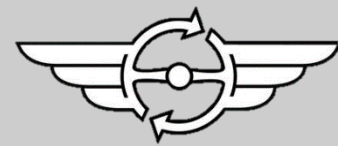

Länge, Durchmesser und Verzahnung prüfen

Vergleichen Sie die EZ-Servolenkungssäule (EZ-Einheit) mit der Original-Lenksäule, bevor Sie sie einbauen. Überprüfen Sie, ob die Verzahnung oben und unten, der Durchmesser des Lenkrohrs und die Länge der Säule mit der ursprünglichen Lenksäule übereinstimmen. Im Zweifelsfall können Sie das Originallenkrad verwenden, um zu prüfen, ob die obere Verzahnung passt.

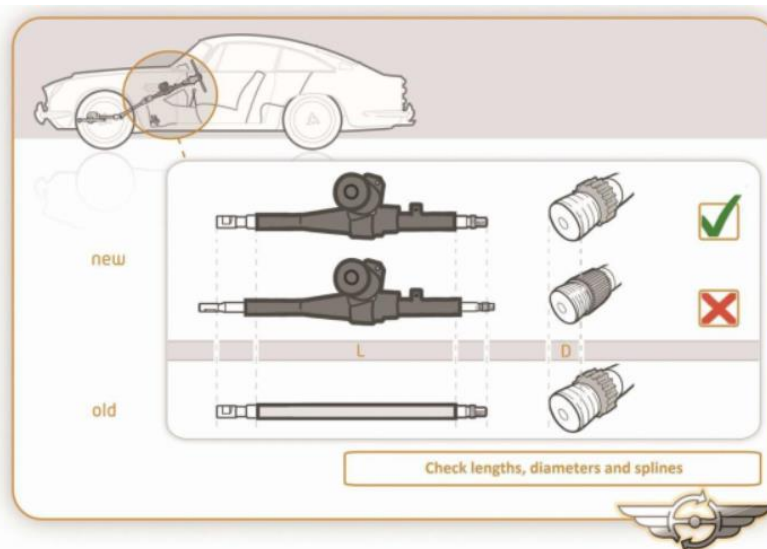

In der Automobilindustrie ist es üblich, dass bei den Keilwellenverbindungen geringe Toleranzen auftreten. In Ausnahmefällen kann das Einsetzen einer neuen Welle von der EZ-Einheit in die originale (alte) Kardanwelle einen festen Sitz verursachen. Dies ist manchmal relativ einfach zu beheben, indem man nur ca. 0,2 mm (0,007 Zoll) im inneren Teil des Kreuzgelenks und damit auch der Verzahnung auf der Abtriebswelle an der EZ-Einheit abschleift.



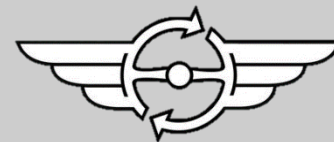

Anzugsdrehmomente in Nm.

Ziehen Sie beim Einbau der neuen Lenksäule alle Schrauben von Hand an und prüfen Sie, ob sich alles leichtgängig dreht, bevor Sie sie mit dem erforderlichen Drehmoment anziehen:

	Alu	8.8	10.9	12.9
M6	6	11	16	19
M8	15	27	40	47

Das System arbeitet mit einem Torsionsstab in der Einheit, dieser misst die Höhe des Drehmoments/der Last auf der Lenkwelle beim Lenken, der Drehmomentsensor misst dies und sendet eine Spannung an die ECU. Die ECU verwendet dieses Signal zusammen mit dem Geschwindigkeitssignal, um den Elektromotor von der EZ-Einheit zu steuern

Spannung

Die EZ-Basiseinheit ist ein 12-V-System mit negativer Masse! Es sind zusätzliche Kabelsätze erhältlich, so dass der Bausatz auch mit einem 6V- oder 24V-System und/oder positiver Masse funktionieren wird. Überprüfen Sie Ihr Fahrzeug Setup vor dem Einbau der EZ-Einheit

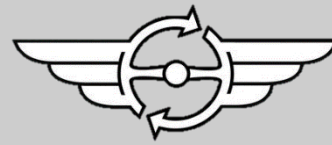

EINBAU

Schritt 1.

Machen Sie eine Probefahrt und überprüfen Sie dabei alle Funktionen, z.B. Blinker, Hupe und die Lenkung selbst. Ist alles Korrekt beginnen Sie mit dem Umbau.

Schritt 2.

Finden Sie die 12V (15+) Leitung. Zündungsgesteuert. Siehe Punkt 18 Trennen Sie Das Minuskabel von der Batterie.



Schritt 3.

Entfernen Sie das Lenkrad mit Hupenkontakt.

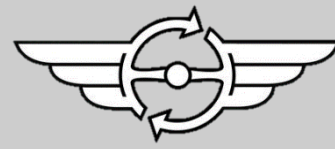

Schritt 4.

Lösen Sie die Kabel vom Blinkerschalter.

Lösen Sie die 3 Schrauben vom Blinkerschalter, dann die 2 Bolzen vom Blinkerhalter/Verkleidung.



Schritt 5.

Trennen Sie den Kabelbaum von der Lenksäule.

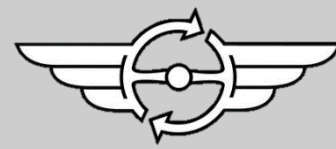

Schritt 6.

Lösen Sie die unteren Bolzen der Lenksäulenhalterung.



Schritt 7.

Lösen Sie die Halterung der Handbremse.

Die Originallenksäule kann jetzt demontiert werden.

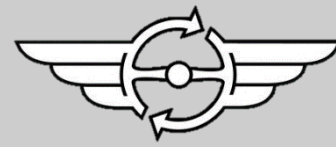

Schritt 8.

Montieren Sie den Blinkerhebel/Einheit auf die EZ Lenkung.

Beachte: beim Demontieren der Kabel ist es einfacher wenn man den Kanal etwas aufbiegt. (siehe Bild).

Denken Sie daran die untere Verkleidung des Blinkergehäuses auf die EZ Einheit zu montieren.



Schritt 9.

Um zu bestimmen wieviel von der Originalspindel gekürzt werden muss, vermessen Sie die Gesamtlänge der EZ Einheit, abzüglich der Bohrungstiefe des Klemmadapters. Dies ist das Maß um das Sie die Originalenksäule kürzen müssen. Notieren Sie es.

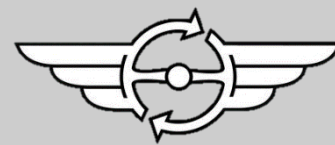

Schritt 10.

Übertragen Sie dieses Maß auf die Spindel im Fahrzeug, markieren dieses mit Tape und trennen dann die Spindel sehr sauber.

Beachte: Mit Tape markiert ist ein gerader Schnitt einfacher zu bewerkstelligen.

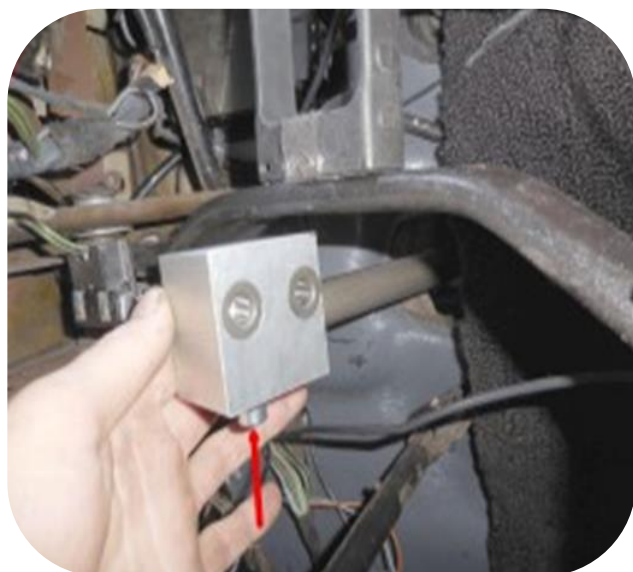

Schritt 11.

Schieben Sie den Bohrblock über die Originalwelle und fixieren diesen mit der Sicherungsschraube.(roter Pfeil) Jetzt bohren Sie 2 Nuten in die Welle, mit dem beige lieferten 8.5mm Bohrer.

Beachte: Bei voll eingeschlagener Lenkung nach links haben Sie mehr Stabilität beim bohren.

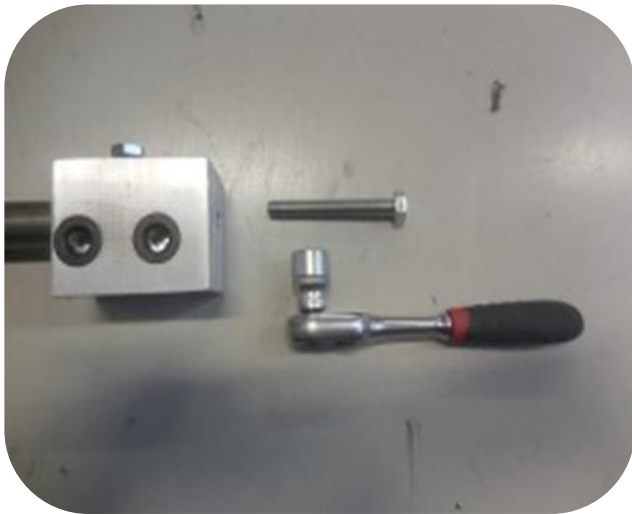
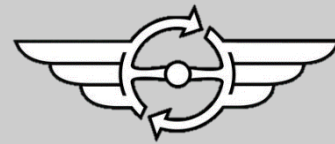

Schritt 11a.

Es gibt ein Gewinde an der Rückseite des Werkzeuges um das Bohrwerkzeug von der Welle zu entfernen. Verwenden Sie eine lange M8-Schraube, um das Werkzeug von der Welle zu schieben.

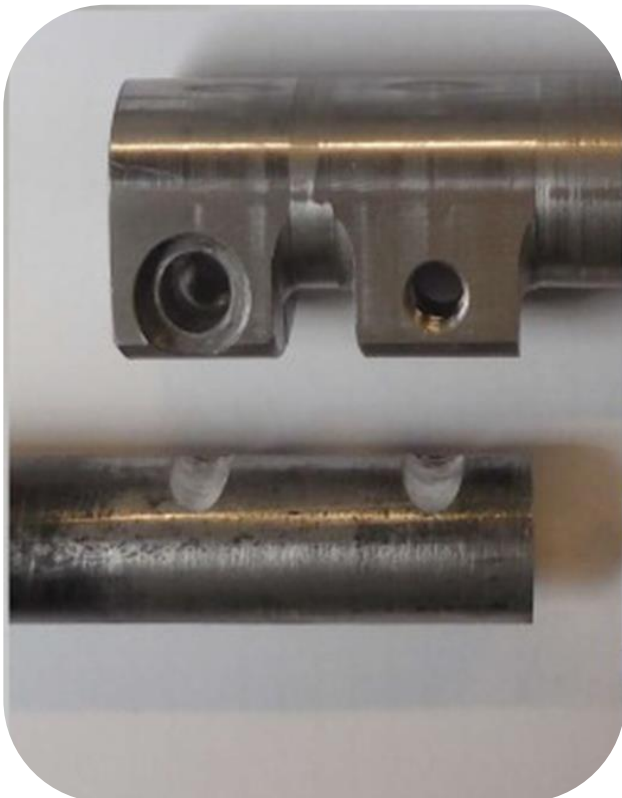

Schritt 12.

Die Nuten geben den Bolzen einen sicheren Halt gegen Verdrehen. Somit ist eine sichere Verbindung gewährleistet.



Schritt 13.

Entgraten und reinigen Sie die Welle nach dem Bohren. Überprüfen Sie auf korrekten Sitz des Klemmadapters und der Flucht der Nuten für die Bolzen.



Schritt 14.

Montieren Sie jetzt den Klemmadapter auf der Welle im Fahrzeug. Ziehen Sie die Bolzen mittels Drehmomentschlüssel mit 35NM /26 Foot/Pound an. Unterlegscheiben nicht vergessen!

Entfernen Sie das Ausgangsmantelrohr der EZ Einheit und montieren dieses auf die Originalwelle.

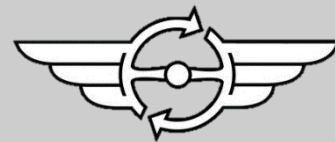

Schritt 15.

Montieren Sie jetzt die EZ Einheit im Fahrzeug und ziehen Sie alles fest an. Der Bolzen vom Klemmadapter ist durch eine Öffnung im Ausgangsmantelrohr zu erreichen.

Die Originalschelle der Lenksäulhalterung kann wiederverwendet werden. Sie können diese von hand etwas weiten.

Verbinden Sie jetzt alle Originalkabel.



Schritt 16.

Finden Sie einen geeigneten Platz für das Steuergerät und montieren dieses. Verbinden Sie den EZ Kabelbaum mit dem Steuergerät.

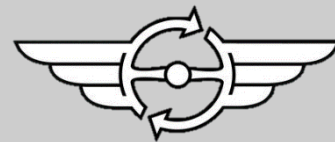
**Schritt 17.**

Verbinden Sie das dicke rote Kabel (30+) mit Batterie +.

Schritt 18.

Verbinden Sie das dünne rote Kabel (15+) vom EZ Kabelsatz (Siehe Schritt 2).

Schritt 19.

Verbinden Sie das schwarze Kabel mit einer guten Masse.

Schritt 20.

Finden Sie einen geeigneten Platz für das Potenziometer und montieren dieses.

Schritt 21.

Montieren Sie die Handbremse.

Schritt 22.

Montieren Sie das Lenkrad mit Hupenknopf. Prüfen Sie das Spiel zwischen Lenkrad und Lenksäule, fall nötig, korrigieren. Ziehen Sie die untere Lenksäulenhalterung jetzt fest an.

Schritt 23.

Schliessen Sie das Minuskabel der Batterie wieder an.

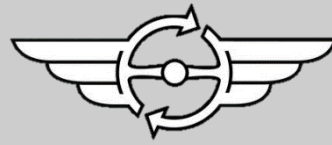

Schritt 24.

Wenn Sie die Zündung einschalten hören Sie ein Klick. Das kommt vom Steuergerät. Das System arbeitet jetzt. Eine kleine Zeitverzögerung von ein paar Sekunden ist normal. Auch beim ausschalten.

Schritt 25.

Machen Sie eine Probefahrt und überprüfen Sie alle Funktionen.